

**XXI TROFEO  
UNA MANO AMICA  
TORNEO INTERREGIONALE DI DAMA ITALIANA**  
( gara valida per la Coppa Italia FID e per la modifica dell'Elo-Rubele)

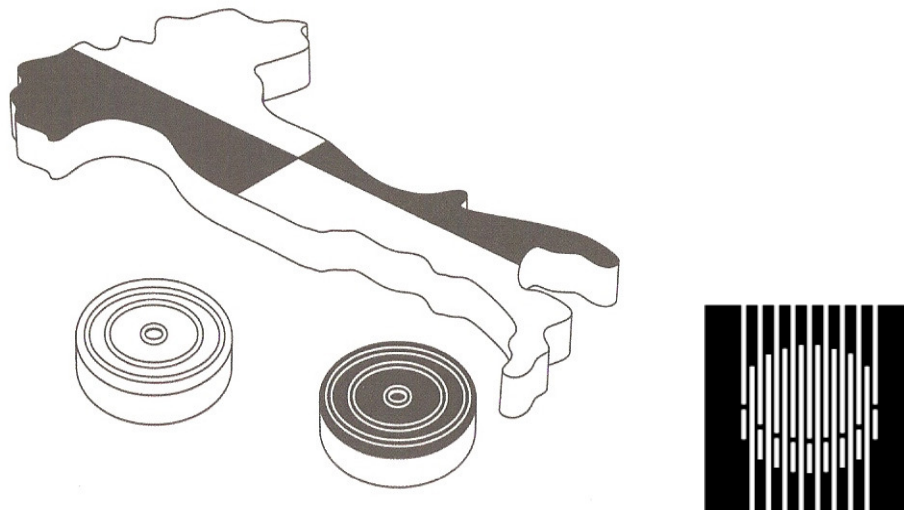

**19 settembre 2010  
Sede di Gara : Circolo DE ANGELI  
Via Foligno 106 - Torino**

**P R E M I**

**A PARTIRE DALLA GARA DEL XX TROFEO 2009  
E' STATO RIPRISTINATO per il 1° Gruppo Assoluto  
IL TROFEO BIENNALE “ Una Mano Amica “  
che verrà assegnato a chi vincerà due gare anche in anni non consecutivi.**

**PREMI INDIVIDUALI per GRUPPI :**

**1° Gruppo ( ASSOLUTO) – 2° Gruppo – 3° Gruppo- 4° Gruppo**

- 1. Classificato - Dipinto su Tela**
- 2. Classificato - COPPA**
- 3. Classificato - COPPA**
- 4. Classificato - COPPA**
- 5. Classificato - COPPA**

## PREMI per la categoria ESORDIENTI/ RAGAZZI

1. **Classificato categoria esordienti/ragazzi COPPA**
2. **Classificato categoria esordienti/ragazzi COPPA**
3. **Classificato categoria esordienti/ragazzi COPPA**

N.B.

- **Nel caso non si raggiunga il numero di 40 iscritti alla gara, si formeranno solo tre gruppi di giocatori.**

**Fra i DAMISTI “ ONORARI ”** cioè coloro che pur non essendo damisti inviano la quota di partecipazione al Torneo per Beneficenza insieme ai Circoli o Sodalizi che inviano una **offerta libera** , verrà sorteggiato un vincitore morale per l’assegnazione di **un dipinto su tela**.

PER INFORMAZIONI RIVOLGERSI A :

- |                        |                              |                    |
|------------------------|------------------------------|--------------------|
| -Sig. Claudio TABOR    | Presidente C.D. Torinese     | cell. 340 0917 688 |
| -Dott. Loris MILANESE  | Vicepresidente C.D. Torinese | cell. 347 7539 115 |
| -Sig. Giorgio MILANESE | UNA MANO AMICA               | cell. 340 6815 460 |

## REGOLAMENTO

- 1) La manifestazione avrà luogo presso il CIRCOLO R.C.S. “ DE ANGELI “ di Foligno N. 106 **alle ore 8.30 del giorno 19/09/10 e si concluderà’ alle ore 18,30 - 19,00 dello stesso giorno.**
- 2) Le iscrizioni si riceveranno presso la Sede di Gara dalle ore 8,00 alle ore 8,30. **Si consiglia ai soci del circolo torinese d'isciversi al SABATO e a coloro che vengono da fuori Torino di segnalare la propria adesione al Torneo telefonando al Presidente Sig. Claudio Tabor cell. 340 0917 688.**
- 3) **L’intero ricavato del contributo organizzativo al Torneo di Dama Italiana “UNA MANO AMICA” sarà devoluto a favore dell' iniziativa promossa dai frati Missionari Cappuccini di sostenere i bimbi poveri o orfani seguiti nelle Missioni di Capo Verde. ( Africa fascia del SAHEL).**
- 4) Il contributo organizzativo e’ fissato in **Euro 15,00** per ogni giocatore di TUTTI I GRUPPI.
- 5) Vigè il regolamento federativo.
- 6) Il Direttore di Gara potrà apportare, al presente regolamento, le opportune modifiche per il buon esito della manifestazione.
- 7) Coloro che possiedono l’orologio di gara sono pregati di portarlo.
- 8) In sala da gioco E’ VIETATO FUMARE
- 9) Gli arbitri saranno designati dalla F.I.D.
- 10) La gara è valida per la Coppa Italia FID Nazionale
- 11) La gara è valida per il punteggio Elo-Rubele Nazionale

Al TROFEO UNA MANO AMICA è possibile partecipare in due modi:

1) Venendo di persona a Torino partecipando al Torneo ( iscrizione individuale per cd. categoria Euro 15,00 ).

2) **Inviando la quota di Euro 15,00 come contributo onorario** di partecipazione morale, nel caso di impossibilita' di essere presenti fisicamente, oppure **inviando un'offerta libera di solidarietà** al seguente indirizzo: **UNA MANO AMICA**

**c/o Parrocchia San Giacomo 25  
10040 LA LOGGIA TO**

**Sempre presso la Sede di Gara " DE ANGELI " avrà luogo la gara damistica per la categoria ESORDIENTI/RAGAZZI.**

**Sarà possibile effettuare l'iscrizione, pagando la quota d'iscrizione di Euro 3,00 presso la Sede di Gara dalle 8,00 alle 9,30.**

**La gara esordienti e ragazzi avrà inizio alle ore 9,30.**

#### **ALBO D'ORO:**

**1989 Giorgio FARINA  
1990 Marco BAREGGI  
1991 Ciro FIERRO  
1992 Ciro FIERRO  
1993 Raffaele D'AMORE  
1994 Walter RAIMONDI  
1995 Mario FERRO  
1996 Mario FERRO  
1997 Loris MILANESE  
1998 Non disputato. per partecipazione. a TELETHON  
1999 Mario FERRO  
2000 Mario FERRO  
2001 Giovanni PAURI  
2002 Mario FERRO  
2003 Mario FERRO  
2004 Mario FERRO  
2005 Mario FERRO  
2006 Gerardo CORTESE  
2007 Mario FERRO  
2008 Mario FERRO  
2009 Michele MAJINELLI**

#### **LOGISTICA**

##### **Per i damisti che arrivano in treno:**

**- Stazione di Porta Nuova alla Sede di Gara;**

**Nei giorni feriali e festivi TRAM o BUS n° 9**

**Scendere alla fermata di C.so Potenza angolo Via Foligno.**

**La SEDE di Gara dista circa 300 mt. in Via Foligno 106**

**c/o Il Circolo DE ANGELI.**

**- Stazione di PORTA SUSÀ alla Sede di Gara:**

**Nei giorni feriali e festivi TRAM o BUS n° 72 direzione Venaria.**

**Scendere alla fermata di C.so Potenza .**

**La sede di Gara dista circa 600 mt. in Via Foligno 106 c/o Il Circolo DE ANGELI.**

**Per i damisti che arrivano in auto A 4 Milano - Torino :**

**Corso Vercelli - P.za Rebaudengo - C.so Grosseto ( Direzione Stadio ) – sopraelevata girare a sx – prendere C.so Potenza – scendendo dalla rampa della sopraelevata, mettere la freccia a dx imboccare il controviale e svoltare a dx in Via Foligno.**

**Per il pranzo funziona, nella Sede di Gara, il servizio RISTORANTE  
BAR in loco a prezzo convenzionato.**

**Si consigliano i seguenti alberghi :**

**HOTEL “ PRESIDENT” Via A. Cecchi 67 Tel. 011/85.95.55**

**HOTEL DELLA STAZIONE “ Viale Roma 20 – Venaria Reale To  
Tel. 011/45.97.354 oppure 011/45.97.510.**

**Questo albergo è comodo per chi viene in auto.**

**L'albergo è situato a Venaria Reale un paese che dista da Torino 3 Km.**

**HOTEL CASTELLO**

**Via Verolengo 202 Torino – Tel.011 73.16.65**

**HOTEL MASTER**

**C.so Grosseto 366/7 – Tel . 011 45.55.482**

**Cooperativa OPEN 011 (foresteria)**

**C.so Venezia 11 - Tel. 011 25.05.35 ( 34 stanze singole – doppie – triple )**

**e-mail info@open011.it**

**In tutti gli alberghi, prezzi convenzionati, segnalare che siete giocatori di Dama.**

**Il Circolo Damistico Torinese e Una Mano Amica ringraziano il Circolo DEANGELI e in particolare il Presidente Salvatore Zingariello per tutta la collaborazione e il sostegno dato per la buona riuscita di questa importante manifestazione sportiva/umanitaria.**